

## 205 trophée blindage sous moteur boîte

La traverse suivante prendra place entre les deux crochets de remorquage présent sur les 205 d'origine , ceux-ci seront modifier en partie basse.

Cette traverse est composée d'un tube carré de 40x40 ou d'un tube rond de diamètre 40 et de deux platine soudée (cf plan joint).  
Fixation au moyen de boulon de 8 mm sur les crochet d'origine.

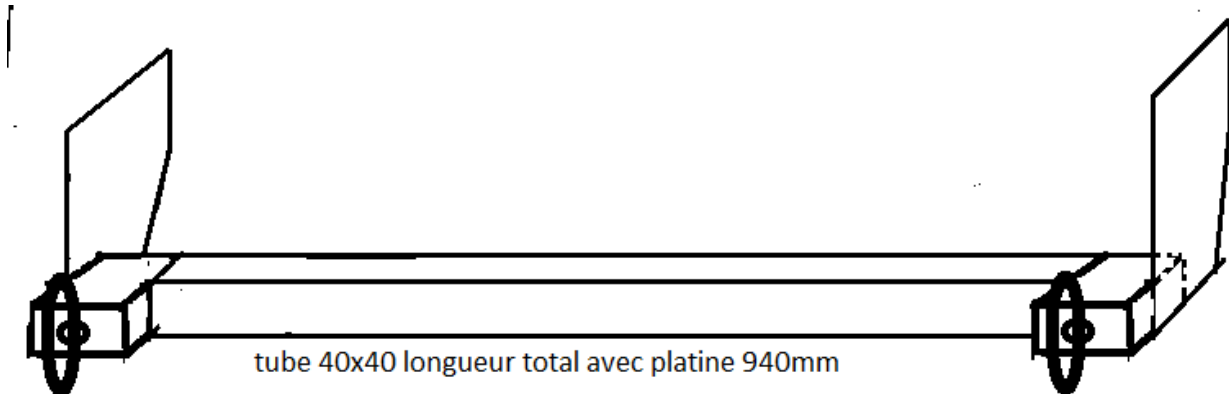

platine de fixation latéral épaisseur 6mm minimum, réaliser modèle droit et gauche les cotes sont identiques .

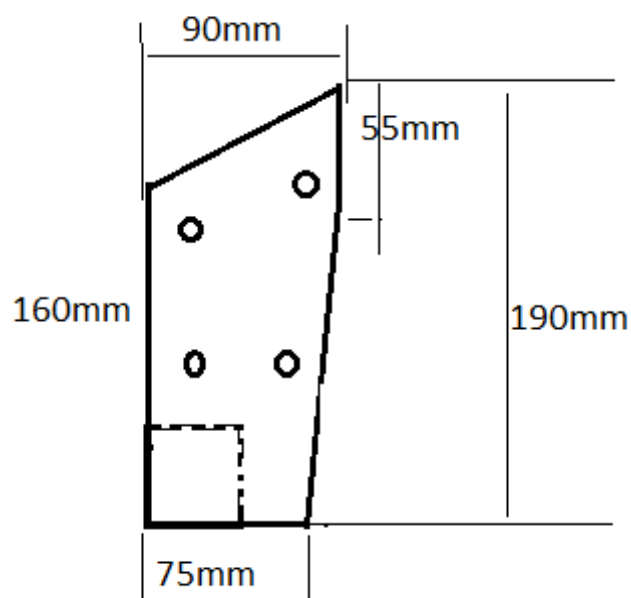

fixation anneau de remorquage sur traverse 40x40mm

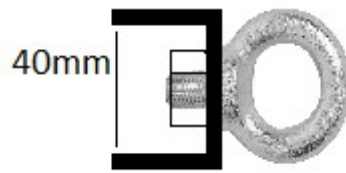

blindage sous moteur boîte

le blindage sera réalisé soit en acier de 4 a 6mm soit en aluminium d'un minimum de 6 mm

le blindage sera fixé au moyen de 2 boulon de 8 mm par perçage dans la partie arrière du berceau et de 2 boulon de 8 par perçage de la traverse précédemment réalisée.

vue coté

